

1000 SERİSİ DÖNER BAĞLANTI ELEMANLARI MONTAJ TALİMATLARI

Döküman No: TL 7 52
Yayın Tarihi: 01.05.2008
Rev. No: 00

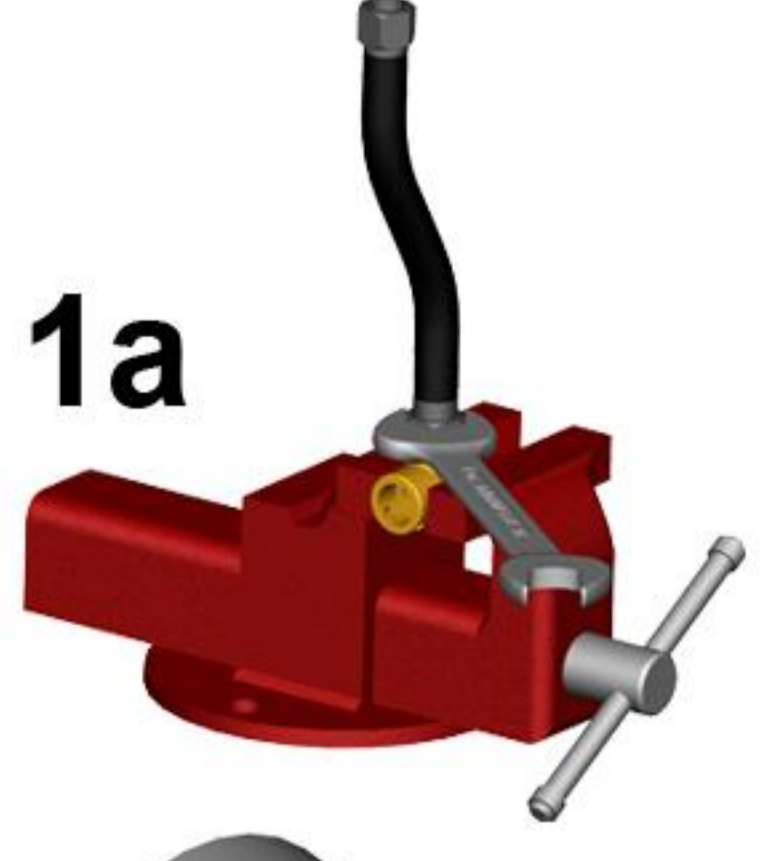

1. İlk olarak tek veya çift hat dirseğini mengenede sabitleyiniz. Giriş ve dönüş hortumlarını takınız.

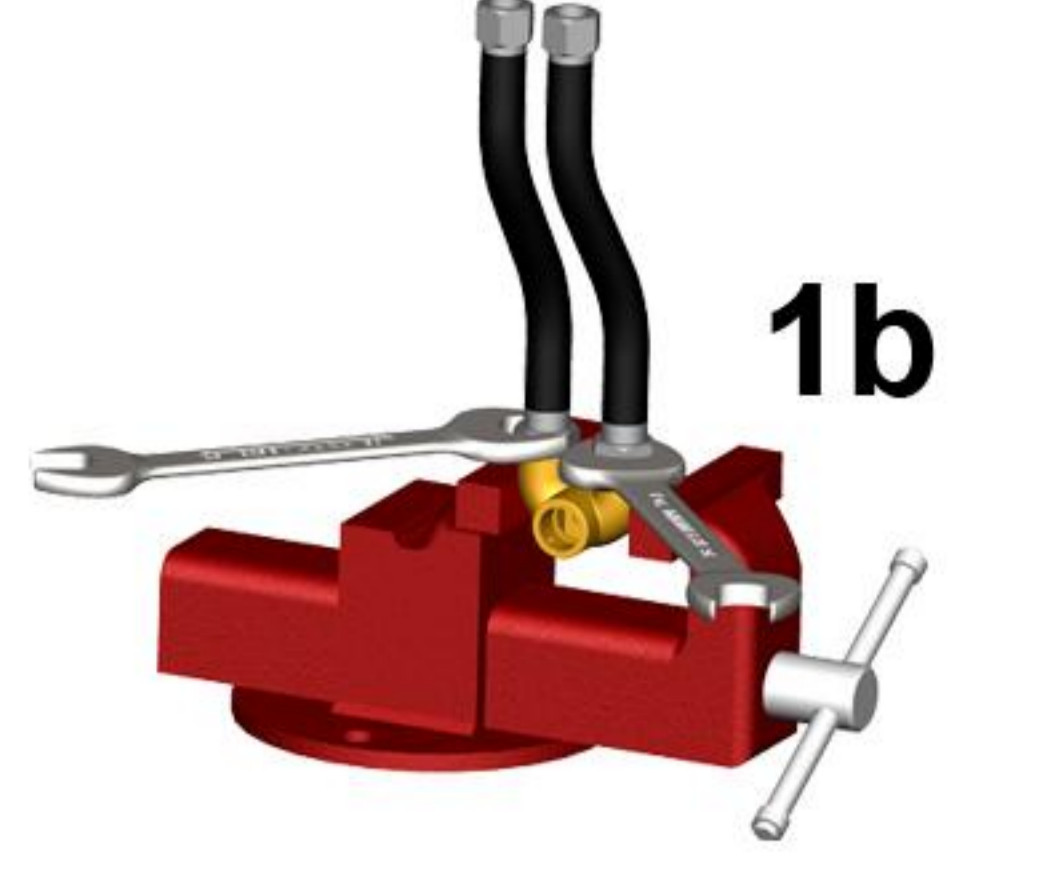

2. 1000 Serisi gövdesini makinadaki yuvasına yerleştiriniz.



3. 1000A ve 1000B Serisi için montaj flanşını gövde üzerine yerleştiriniz ve uygun civatalar ile sıkınız.

4. 1000C Serisi montaj flanşı gerektirmez. Gövde üzerindeki flanşı uygun civatalar ile makinaya sıkınız.



5. Tek veya çift hat dirseğini, makina dışında kalan şafta takınız. Dirsek üzerinde bulunan civataların şaft üzerindeki kanala geçtiğinden emin olunuz ve iyice sıkınız.



6. Hortumları dönüş yönünde eğim yapacak şekilde sabit hatlara montaj yapınız. Hortumun sıkı olup olmadığını yada besleme vanaları açıldığında akışkanın basıncı ve sıcaklığı ile birlikte sıkı olmayacağını kontrol ediniz. Hiçbir zaman döner bağlantı elemanını direkt boruya rijid bir şekilde montaj yapmayınız.



7. Montaj sonrası, döner bağlantı elemanının yumuşak bir şekilde döndüğünden emin olunuz. Salgılı dönmesi durumunda, söküp tekrar montaj yapınız.

1000 SERİSİ DÖNER BAĞLANTI ELEMANLARI HORTUM MONTAJ TALİMATLARI

1. Döner bağlantı elemanını sabitlemeyiniz. Döner bağlantı elemanları fleksibl hortumlar ile salınım yapacak şekilde tasarlanmıştır.



2. Akışkan besleme borusuna doğrudan bağlamayınız. Her zaman fleksibl hortum kullanınız.



3. Su için çelik örgülü hortum ya da kauçuk hortum kullanınız.

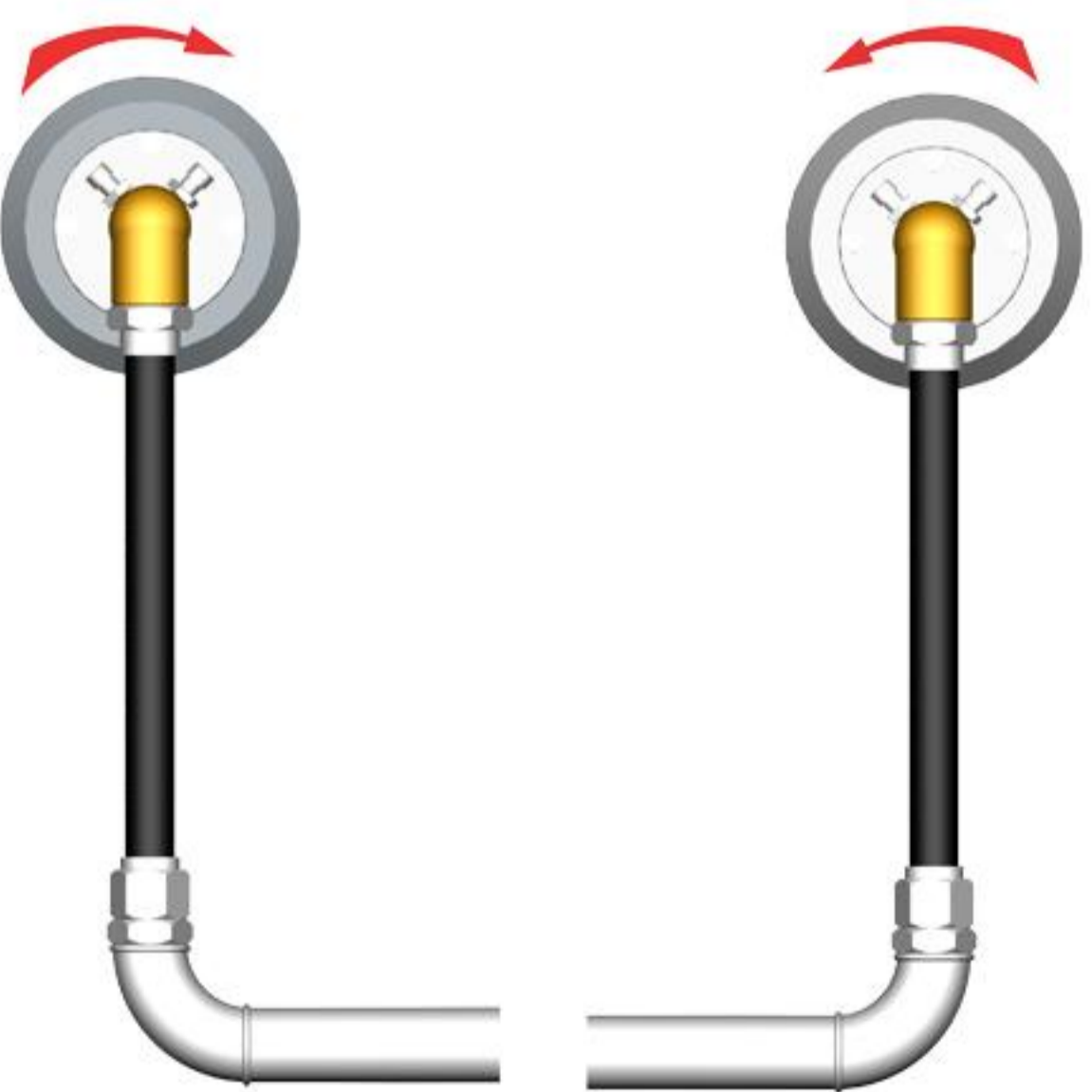

4. Fleksibl hortumu yanda gösterilen dönme yönünde esneyecek şekilde montaj yapınız.

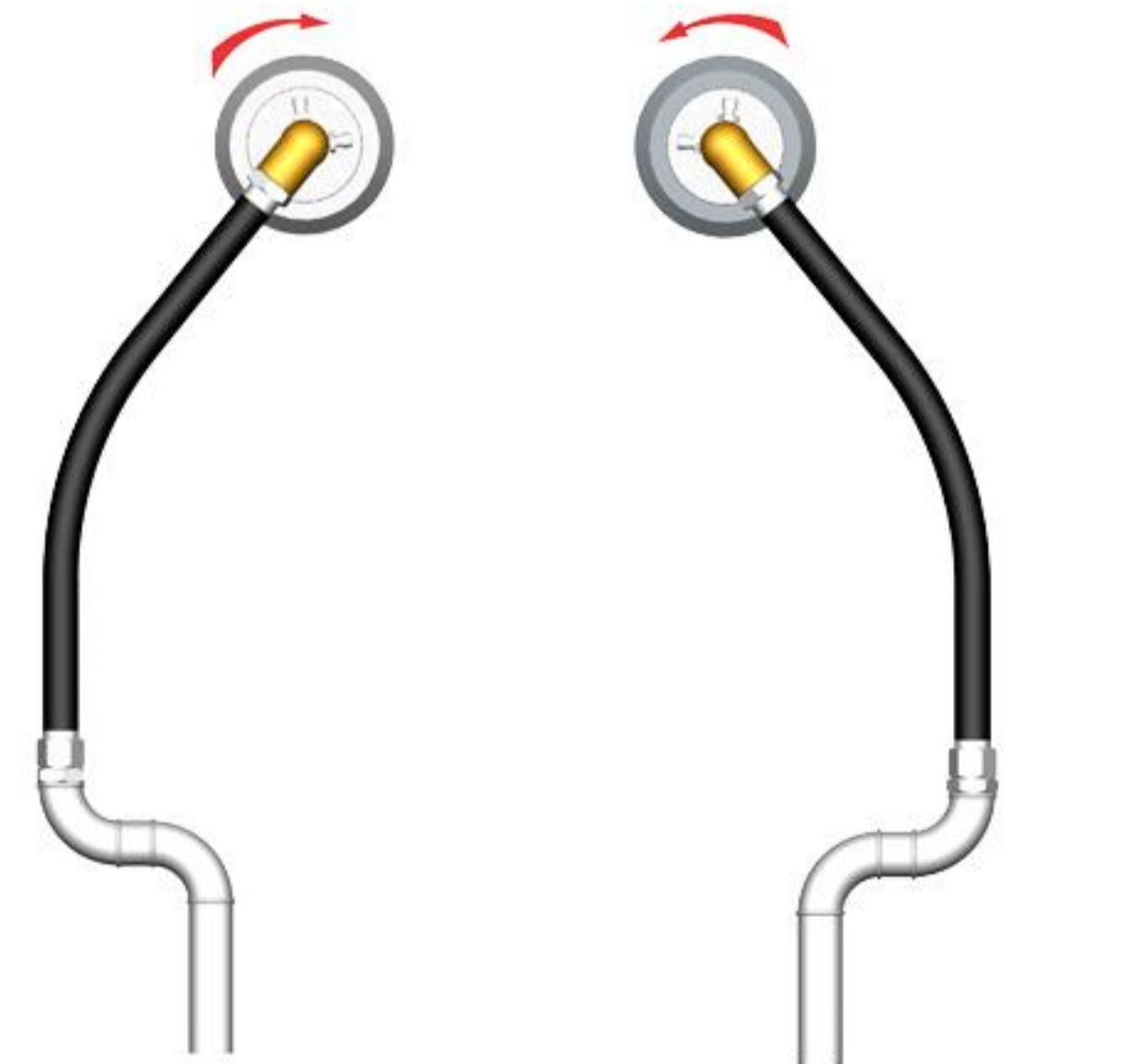

5. Hortumlar montaj sırasında burulmamalı ve eğilmemelidir. Gereken yerlerde boru bağlantı parçaları kullanılmalıdır.

ROTOTECH MAKİNA SAN. VE DİŞ. TİC. LTD. ŞTİ.

Perpa Tic. Merk. B Blok K:2 No:27

Şişli - İstanbul - Türkiye

+90 (212) 320 02 33

+90 (212) 320 02 34

+90 (212) 320 06 73

www.rototech.com.tr

email:info@rototech.com.tr

