

### Yedek Parça Seti

NO	AÇIKLAMA	MİKTAR
5	ÖN KAPAK CONTASI	1
6	ÖN SIZDIRMAZLIK ELEMANI	2
7	YAY	1
10	SİFON YATAĞI	1
13	ARKA SIZDIRMAZLIK ELEMANI	1
14	ARKA KAPAK CONTASI	1

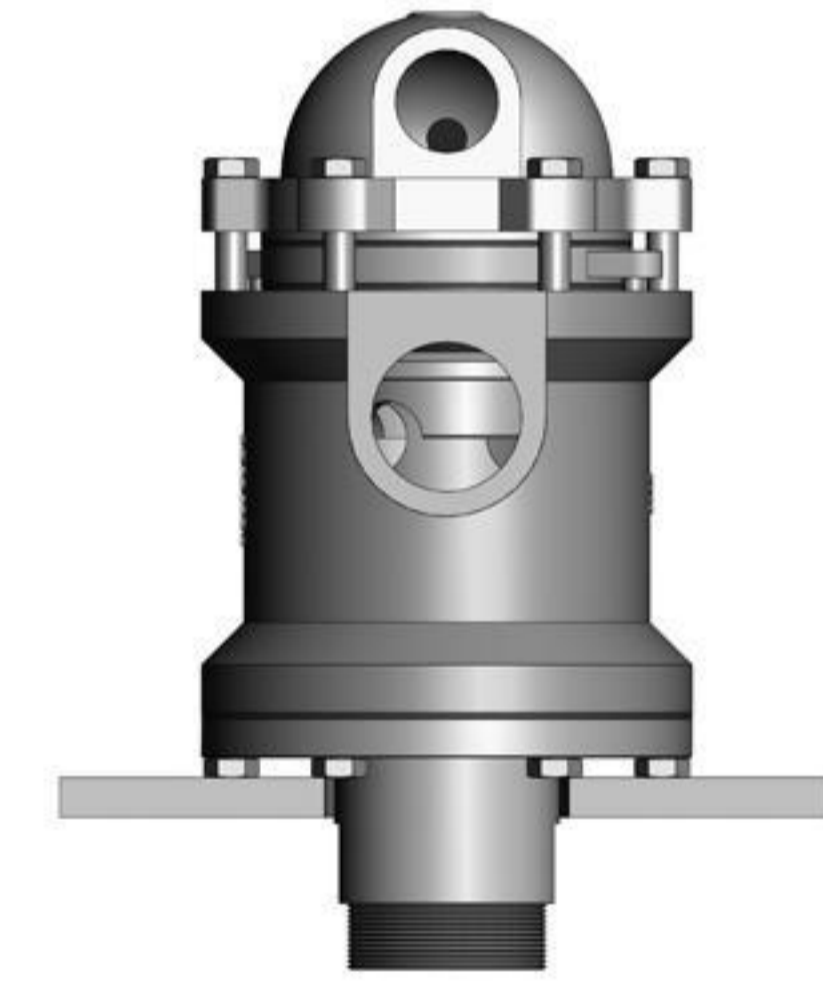

Şekil 1

Not: Ürünün montajından önce kullanma talimatlarına ve emniyet prosedürlerine uyunuz.

1. Giriş ve çıkış vanalarını kapatınız ve sistemdeki akışkanı boşaltınız. Sıcak akışkan kullanılıyor ise döner bağlantı elemanının normal sıcaklığa ulaşmasını bekleyiniz. Gövde üzerindeki kulaklardan geçen metal çubuğu çekerek çıkartınız.
2. İlk olarak gövde (1) üzerine kuvvet uygulandıktan, giriş ve dönüş hortumlarını sabit hatlardan sökünüz.
3. Şaft (2) bağlantısını söktüğünüzde; döner bağlantı elemanı artık makineden sökülmüştür ve bakıma hazırdır.
4. Döner bağlantı elemanını gövde üzerinden mangede sabitleyiniz.
5. Giriş ve dönüş hortumlarını döner bağlantı elemanından ayırınız.
6. Döner bağlantı elemanını, şekil 1'de görüldüğü gibi, şaft(2) alt kısımda serbestçe duracak şekilde temiz bir tezgah üzerine yerleştiriniz.

7. Arka kapak civatalarını (18) uygun anahtar ile sökerek, arka kapağı kenara ayırınız.

8. Gövde içinde bulunan basınç altındaki yay(8) nedeniyle; ara baskı parçasını(16) tutan vidaları (17) yukarıdan baskı parçasına bastırarak dikkatlice sökünüz.

9. Ara baskı parçasını (16) kenara ayırdıktan sonra gövde içinde bulunan arka sızdırmazlık elemanını (14), arka şaftı (10), yayı(8), ön şaft (2) ve ön sızdırmazlık elemanını(6) çıkartınız.

10. Döner bağlantı elemanını, arka tarafı üzerinde temiz bir masa üzerine yerleştiriniz

11. Uygun bir anahtar ile ön kapak civatalarını(3) sökünüz ve ön kapağı(4) kenara ayırınız.

12. Gövde, kapak ve şaftları aşınma ve korozyona karşı inceleyiniz. Uygun olmaları durumunda temizleyiniz yada gerekli ise yenisi ile değiştiriniz.